



EXPOSÉ

St. Anna am Aigen

OBJEKTINFORMATION

Hauptstraße 44 & Hauptstraße 46

St. Anna am Aigen

Wohnungen zwischen 43 – 79m² mit Keller & Abstellplatz

Ölheizung

OBJEKTDATEN

Katastralgemeinde: 62001 Aigen

Einlagezahl: 256 & 285

Grundstücksnummer: 268/3 & 268/5

Für weitere Informationen erreichen Sie uns unter:

KONTAKT:

Sandra Gerger

SANLAS Holding GmbH

Tel.: +43 (0) 31 33 / 22 74 - 9110

Mobil: +43 (0) 664 / 839 2692

E-Mail: s.gerger@sanlas.at

Sehr schöne, sanierte Wohnungen zum Teil mit Küche und Balkon zu vermieten. Die Wohnungen liegen sehr zentral im Ortsgebiet von St. Anna am Aigen. Nahversorger, öffentliche Verkehrsmittel und Schulen sind in unmittelbarer Nähe zu erreichen.

SANLAS
IMMOBILIEN



St. Anna/Hauptstr. 46
Kellergeschoß

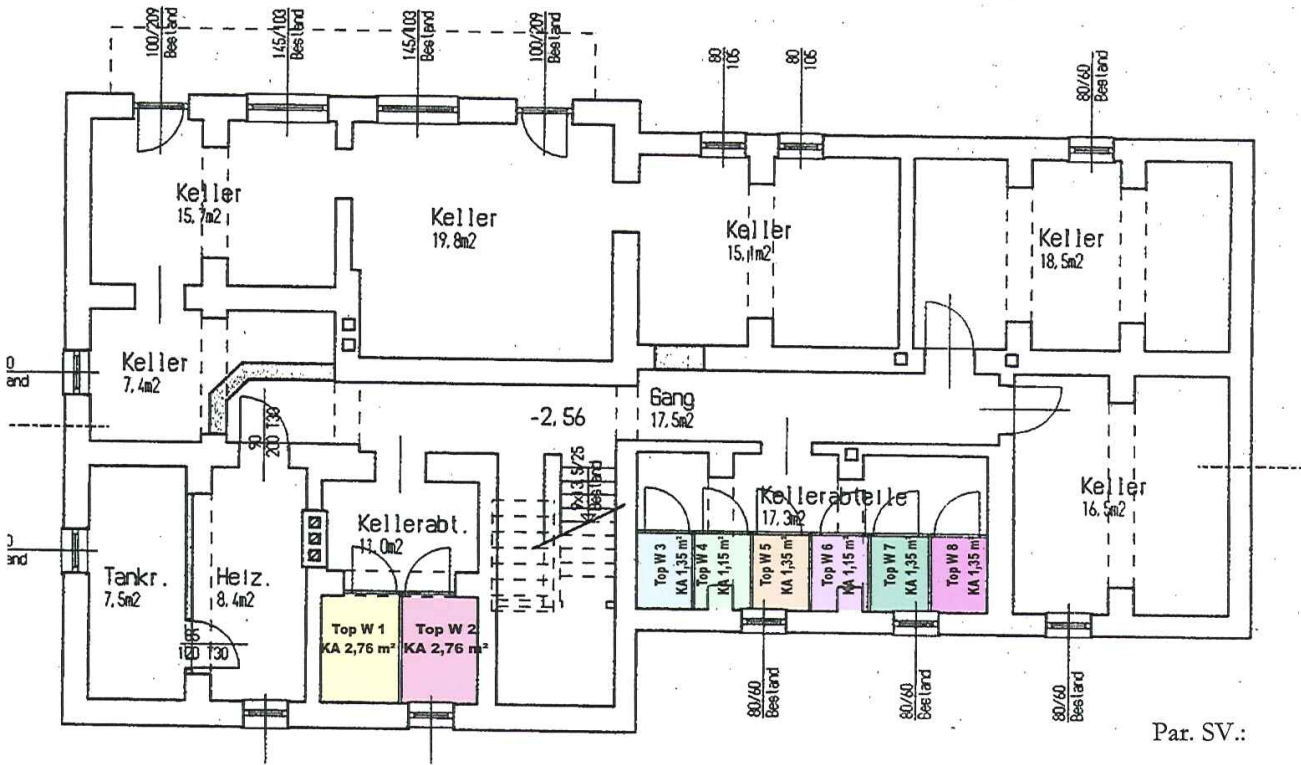

Par. SV.:

Pl.-Nr. 1 (als Grundlage für die Nutzwertfestsetzung vom 17.6.2004 herangezogen).

St. Anna/Hauptstr. 46
Erdgeschoß

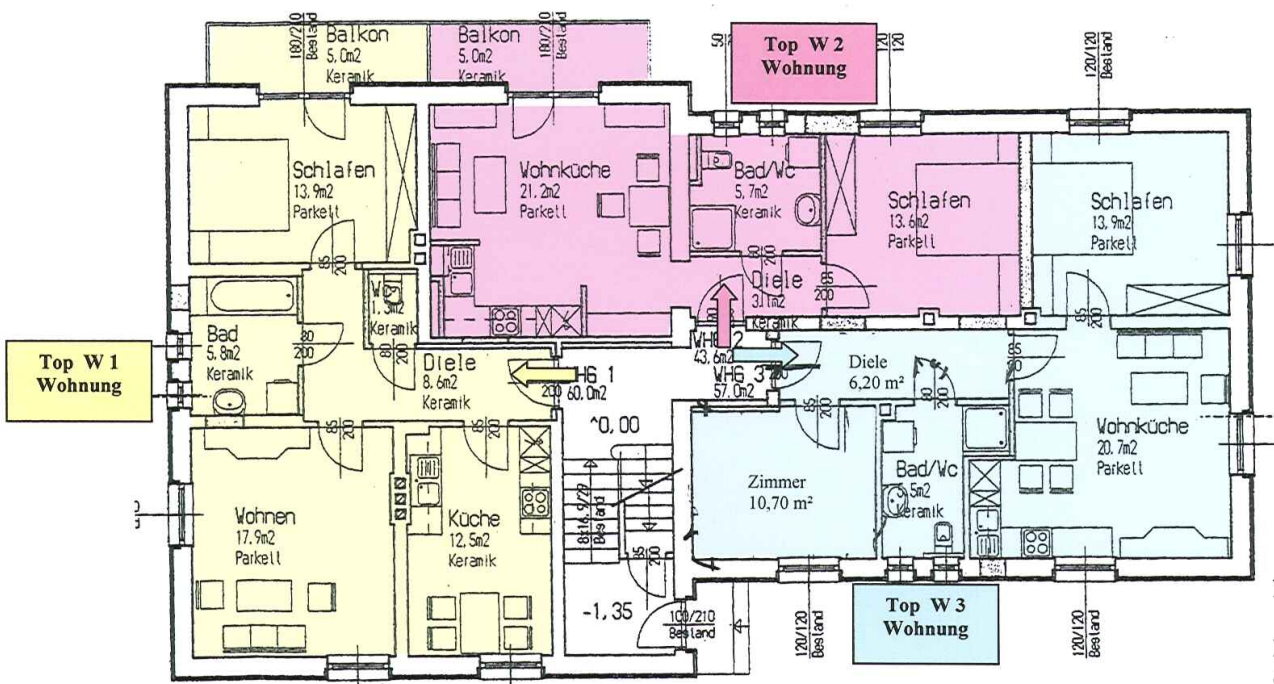

Par. SV.:

Pl.-Nr. 2 (als Grundlage für die Nutzwertfestsetzung vom 17.6.2004 herangezogen).

St. Anna, Hauptstr. 46
1. Obergeschoß

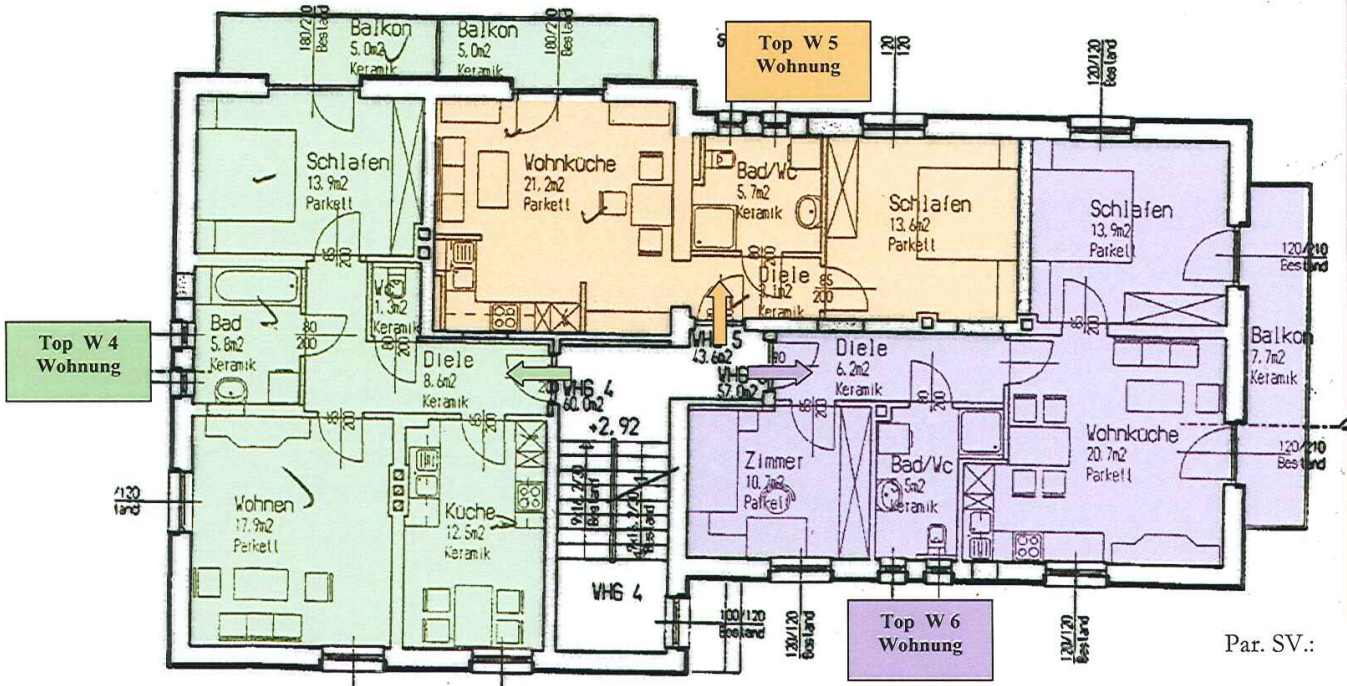

Par. SV.:

Pl.-Nr. 3 (als Grundlage für die Nutzwertfestsetzung vom 17.6.2004 herangezogen).

St. Anna/Hauptstr. 46
Dachgeschoß

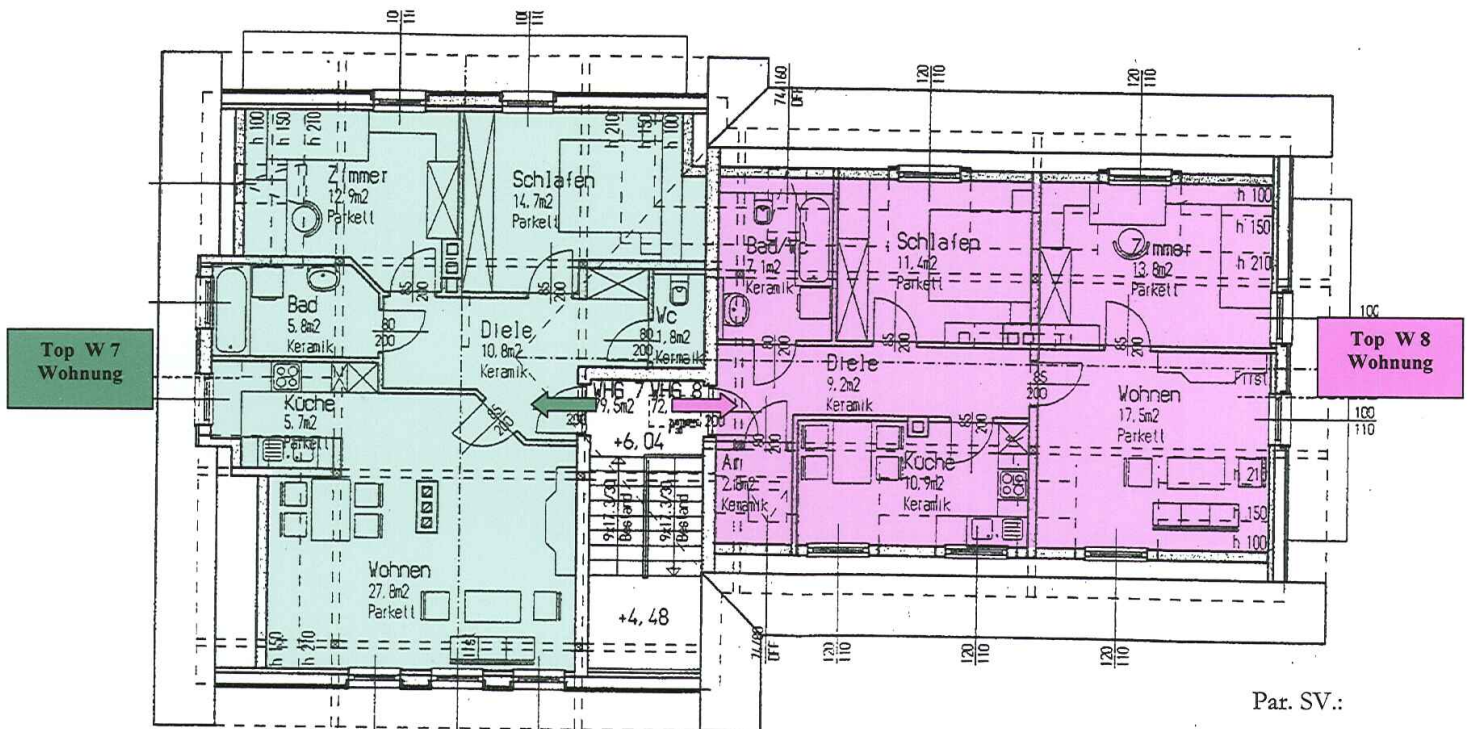

Par. SV.:

Pl.-Nr. 4 (als Grundlage für die Nutzwertfestsetzung vom 17.6.2004 herangezogen).

St. Anna/Aigen, Hauptstr. 44
Kellergeschoß

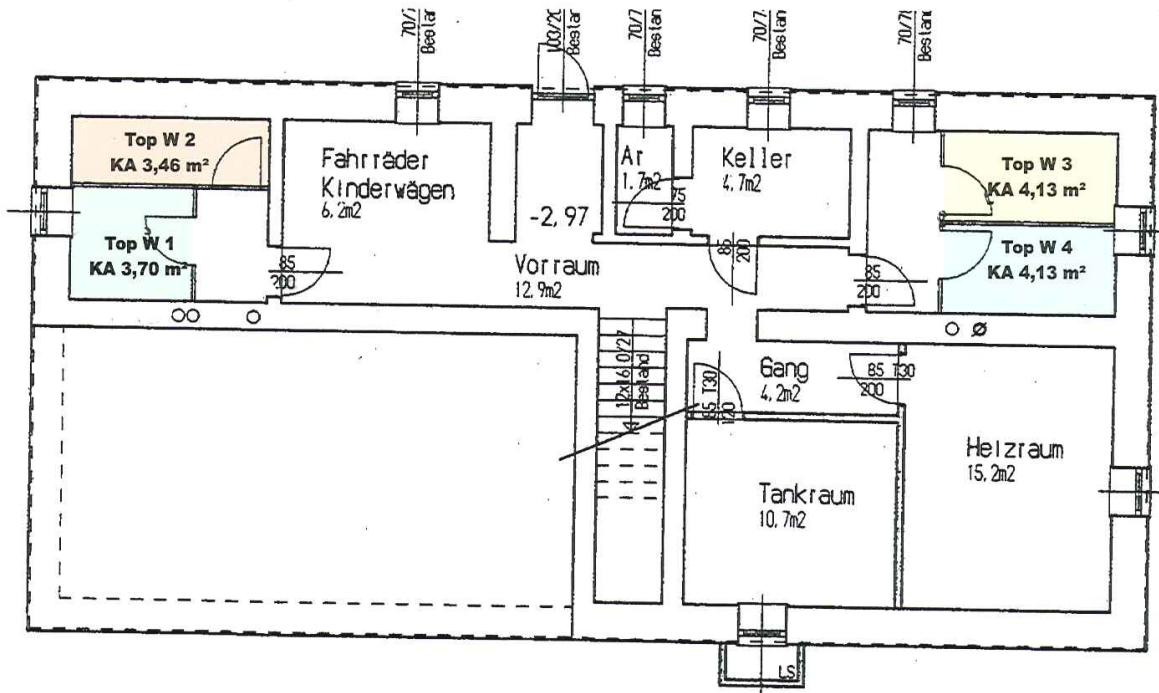

Par. SV.:

Pl.-Nr. 1 (als Grundlage für die
Nutzwertfestsetzung vom
17.6.2004 herangezogen).

St. Anna/Hauptstr. 44
Erdgeschoß

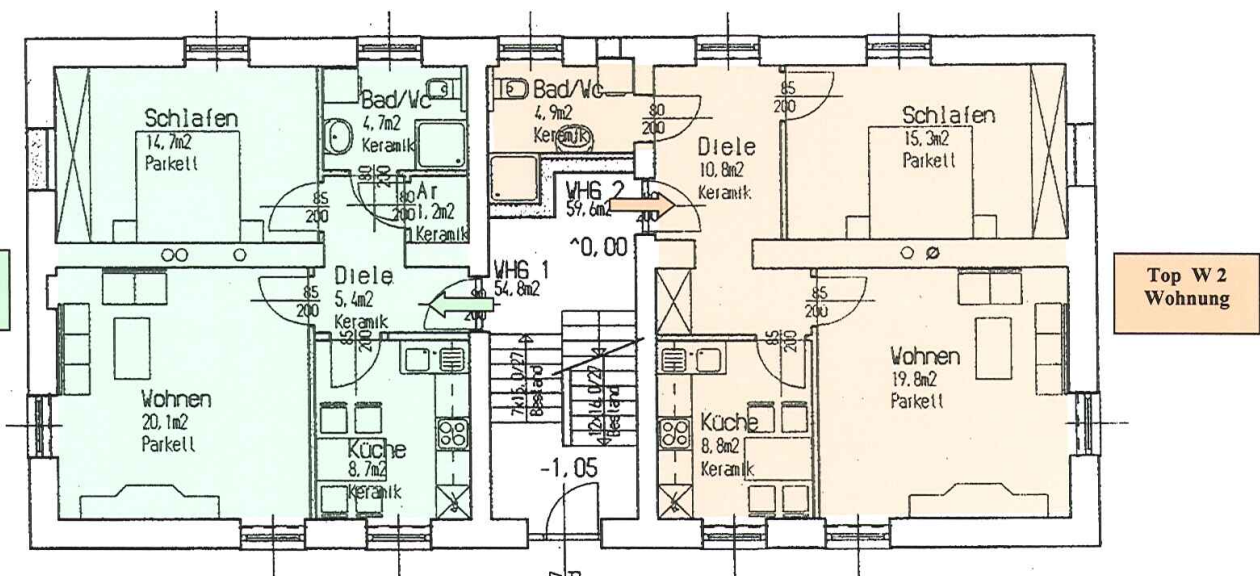

Par. SV.:

Pl.-Nr. 2 (als Grundlage für die
Nutzwertfestsetzung vom
17.6.2004 herangezogen).

St. Anna/Hauptstraße 44
Dachgeschoß

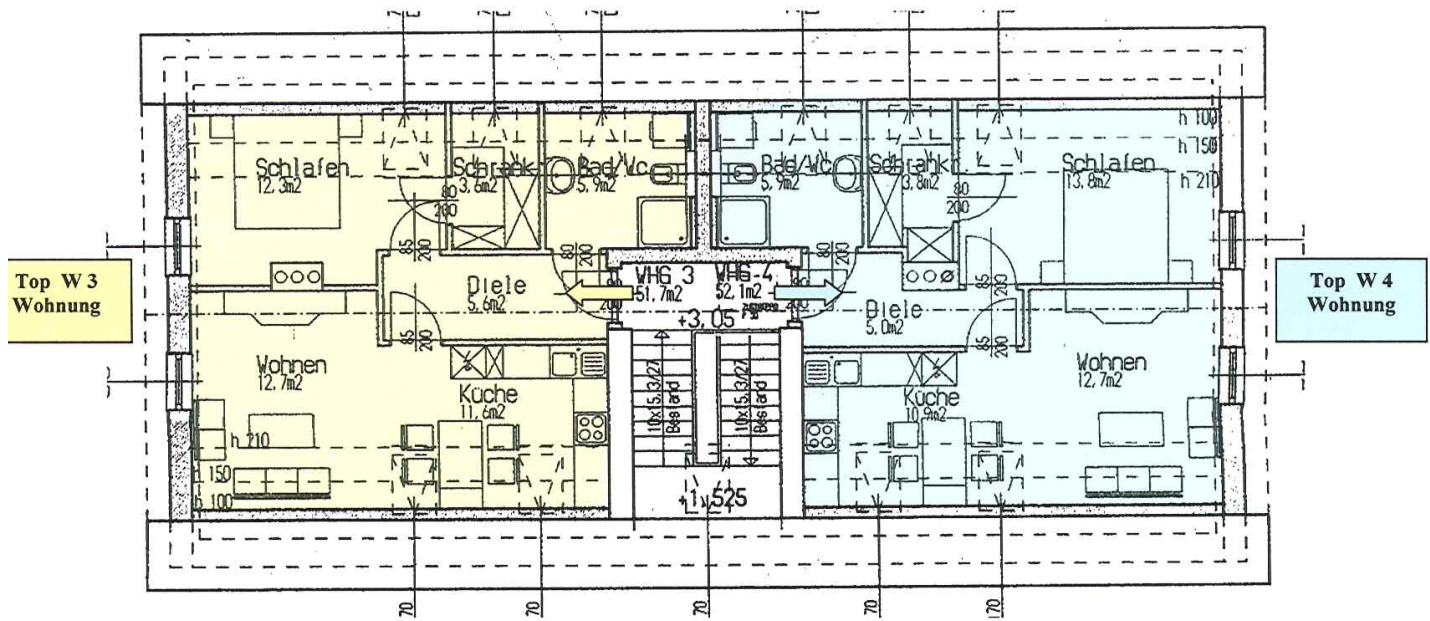

Par. SV.:

Pl.-Nr. 3 (als Grundlage für
die Nutzwertfestsetzung vom
17.6.2004 herangezogen).